

# Vaculex ParcelLift™

## EINE CALJAN BELTRACK OPTION

### Schnelle Arbeitsprozesse

Pakete bis 40 kg können in einem Arbeitsschritt gegriffen und auf die richtige Höhe angehoben werden. Somit kann eine hohe und gleichbleibende Produktivität erhalten werden, ohne das Risiko von chronischen Verletzungen einzugehen, auch bekannt als Muskel-Skelett Erkrankungen.

### Ergonomische Bedienung

Alle Bedienfunktionen sind in einem kompakten, ergonomischen Handgriff integriert. Der Bediener kann die Pakete von jeder freien Seite greifen, um 360° drehen und in jeder erforderlichen Position absetzen.

### Patenterte Technologie

Der Vaculex ParcelLift™ ist durch die patentierte Technologie auch für den Einsatz in eingeschränkten Räumen oder Bereichen mit geringer lichter Höhe ideal geeignet.



### Vaculex ParcelLift™ ist eine effektive Hebehilfe zur Vorbeugung von chronischen Verletzungen

Fehlzeiten wegen Erkrankung oder Rehabilitation können durch die Ausstattung eines Caljan Rite-Hite Teleskopförderers mit einem Vaculex ParcelLift™ reduziert werden.

Die Bereitstellung von sicheren und gesunden Arbeitsbedingungen für Ihre Mitarbeiter im Be- und Entladebereich von losem Stückgut sorgt für eine hohe Attraktivität dieser Arbeitsplätze.



#### Qualität

Vaculex ParcelLift™ hat eine Saugwirkung, die um das 2,3fache höher ist als die Hubkraft. Es besteht kein Risiko, dass ein Paket während des Hebevorgangs herunterfällt. Der stabile, aber leichte Gelenkarm aus Carbon Fasern sorgt für eine ruhige und fließende Bewegung ohne Widerstand.



#### Sicherheit

Studien, durchgeführt von Xdin, einem unabhängigen Institut, weisen nach, dass der Vaculex ParcelLift™ die Produktion steigert und das Risiko von Muskel-Skelett Erkrankungen reduziert. Bitte kontaktieren Sie uns, wenn Sie eine Kopie dieser Studie wünschen.



#### Service

Ein gut ausgebautes Service-Netzwerk stellt sicher, dass qualifizierte Techniker bei Bedarf schnell vor Ort sind. Der Vaculex ParcelLift™ kann an bestehende Caljan Rite-Hite Teleskopförderer nachgerüstet werden.



## Beschreibung

Vaculex ParcelLift™ ist zur Zeit das einzige erhältliche Vacuum-System, das speziell für Anwendung in Kombination mit einem Caljan BeltTrack Teleskopförderer entwickelt wurde. Der stabile, aber leichte Gelenkarm aus Karbonfasern sorgt für eine ruhige und fließende Bewegung ohne Widerstand. Vaculex ParcelLift™ wurde zum Bewegen von losem Stückgut entwickelt und hebt viele Varianten von Gegenständen wie z.B. Kartons und Holzkisten. Die Gegenstände können von jeder freien Seite gegriffen, um 360° gedreht und in jeder erforderlichen Position abgesetzt werden. Mit einer kurzen Demonstration und einem minimalen Training ist der Bediener in der Lage, sofort mit dem Vaculex ParcelLift™ zu arbeiten.

## Ausführung

Ist der Saugkopf luftdicht auf dem Gegenstand platziert, wird die Luft automatisch durch eine elektrische Vakuumpumpe abgesaugt. Durch den Druckunterschied wird der Hebevorgang automatisch gestartet. Betätigt der Bediener den Auslöser, kann er die Pakete vom Saugkopf lösen, bevor sie einen festen Untergrund erreicht haben. Die komplette Bedieneinheit kann mit der Ladung gedreht werden um diese dann auch in eingeschränkte Bereiche absetzen zu können. Hängt keine Ladung an dem System, geht es automatisch in eine voreingestellte Schwebeposition zurück. Die Bedienungseinheit kann schnell für Rechts- oder Linkshänder angepasst werden. Dies erfolgt

durch einfaches umstecken des Bedientasters von der einen auf die andere Seite. Sensoren oben auf dem Rahmen des Vaculex ParcelLift™ erkennen, ob sich ein Hindernis, z.B. das Dach eines LKWs, in der Nähe des Rahmens befindet. In diesem Fall fährt der Rahmen automatisch nach unten und reduziert somit seine Höhe, um ungehindert in LKWs mit unterschiedlichen Höhen fahren zu können.

## Technische Daten

### Hubvorrichtung

Gewicht der Hubvorrichtung:	60 kg
Hubleistung:	0 – 40 kg
Durchmesser Saugkopf:	150 mm
Sicherheitsfaktor:	2.3fach
(Saugkraft zu Hubkraft)	
Durchmesser Luftschlauch:	100 mm
Geräuschpegel:	54 – 65 dBA
	(1 m von der Bedieneinheit)

### Elektropumpe in einem Gehäuse

Spannung:	190-255/330-440V, 50Hz
Leistung:	2,4 kW
Abmessungen:	540 x 815 x 515 mm
Gewicht:	100 kg
Geräuschpegel:	54 dBA, im Abstand von 1 m

## Abmessungen

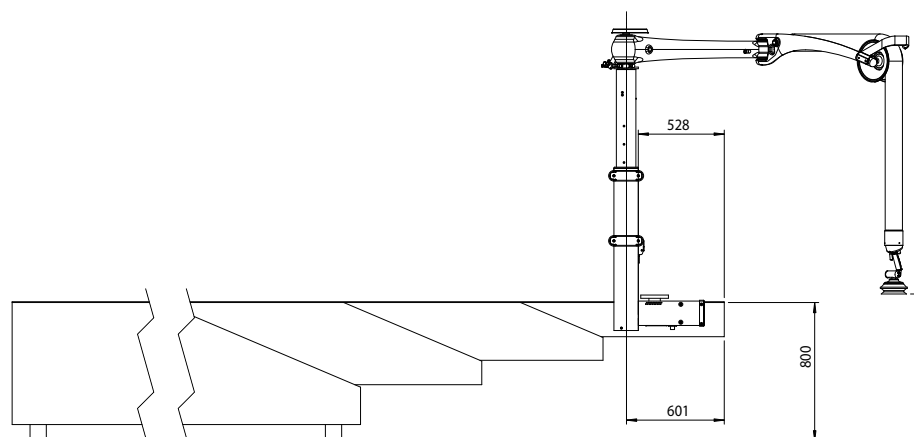
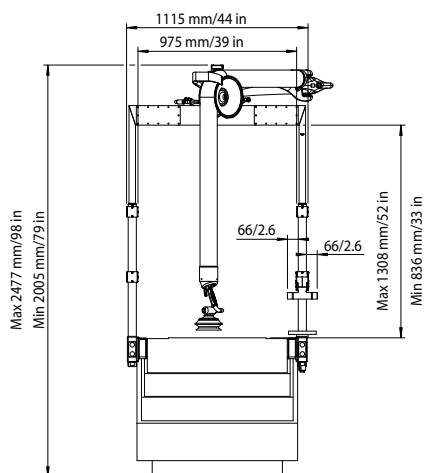

www.caljanritehite.de

**Dänemark**  
Caljan Rite-Hite ApS  
Ved Milepaelen 6-8  
DK-8361 Hasselager  
Aarhus  
Tel. +45 87 38 78 00  
Fax +45 87 38 78 01

**Deutschland**  
CALJAN Rite-Hite GmbH  
Industriestraße 7  
D-65439 Flörsheim  
Tel. +49 6145 93490  
Fax +49 6145 934930

**Großbritannien**  
Caljan Rite-Hite Ltd  
Moorbridge Road  
Bingham Industrial Estate  
Nottingham NG13 8GG  
Tel. +44 (0) 1949 838 850  
Fax +44 (0) 1949 836 953

**Frankreich**  
Caljan Rite-Hite S.A.R.L.  
8, Rue Georges Besse  
ZAC du Fossé Pâti  
F-78330 Fontenay-le-Fleury  
Tél +33 1 30 07 12 37  
Fax +33 1 30 23 05 69

**Benelux**  
Caljan Rite-Hite BV  
Engelenburgstraat 57  
7391 AM Twello  
Tel. +31 (571) 270 444  
Fax +31 (571) 270 555

**USA**  
Caljan Rite-Hite Inc.  
3600 E. 45th Avenue  
Denver, CO 80216  
Tel. +1 303 321 3600  
Fax +1 303 321 6767