

# CALJAN PARCELTRACK, TYPE CPA

## VOLLAUTOMATISCHE PAKETDATENERFASSUNG

### Schnell & Genau

Dieses System ist in der Lage, Gewicht, Volumen und Barcode bis zu 2.500 P/h zu erfassen und registrieren. Alle Informationen werden in einem integrierten Computer gespeichert.

### Kompatibilität

Der Caljan ParcelTrack ist kompatibel mit allen größeren Systemen, so dass existierende Systeme aufgerüstet oder erweitert werden können.

### Zugelassen

Alle zur Datenerfassung erforderlichen Komponenten sind gemäß OIML zugelassen und geben Ihnen somit eine gleich bleibende Grundlage zur Rechnungsstellung. Die System Software ist gemäß WELMEC zugelassen.



## HOHE DURCHSATZLEISTUNG, UNABHÄNGIG, 2 BÄNDER FÜR DYNAMISCHE UND GENAUE PAKETDATENERFASSUNG

Die Paketdatenerfassung ist häufig ein Engpass in vollautomatischen Systemen. Mit einem Caljan ParcelTrack, Typ CPA, ist dies nicht der Fall. Mit einer Durchsatzleistung bis zu 2.500 P/h arbeitet das System mit der gleichen Geschwindigkeit, oder sogar schneller, wie die zuführende Fördertechnik.

Durch den modularen Aufbau ist eine kundenspezifische Anpassung möglich, um exakt die geforderten Anforderungen zu erfüllen. Gespeicherte Daten können in Verbindung mit „Track and Trace“ zur Fakturierung und für Statistiken genutzt werden. Einnahmeverluste durch ungenaue Datenerfassung werden so vermieden.



#### Qualität

Alle Caljan ParcelTrack können mit einem akustischen und optischen Signal ausgerüstet werden um anzuzeigen, wenn ein Paket nicht erfasst wurde. Bei Alarm stoppt das System und ermöglicht dem Bediener einzugreifen.



#### Sicherheit

Seitenbleche verhindern das Eingreifen in den Gurtlauf. Nicht drehende Rollen an den Enden der Umlenkrollen und Sicherheitsleisten zwischen den Bändern sichern Quetschstellen.



#### Service

Caljan ParcelTrack können mit Rollen ausgestattet um die System ohne jegliche Hilfsmittel dorthin zu schieben, wo sie benötigt werden.

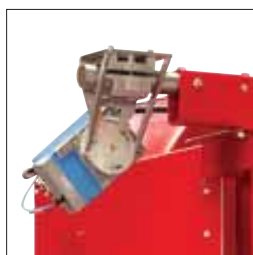

## Technische Daten

Durchsatzleistung	Bis zu 2.000 P/h. Mit einem zusätzlichen Gurtförderer als Zuteilband ist eine Durchsatzleistung bis zu 2.500 P/h möglich
Paketgrößen	L x B x H max: 1,200 x 900 x 900 mm
	L x B x H min: 50 X 50 X 50 mm
Bandgeschwindigkeit	0.5 – 1.0 m/s (30 – 60 m/min)
Umgebungstemperatur	0° – 40°C (14° – 104°F).
Stromanschluss	400 / 230V 50Hz, 3 phasen, N, PE
Leistungsbedarf	Bis zu 3 kW
Schnittstelle	RS422/485, Ethernet (TCP/IP)
Zulassungen	OIML R129 / OIML R51



## Dimensionserfassung:

Definition	L x B x H des kleinsten umhüllenden Quaders, der das Objekt vollständig umschließt.
Auflösung	5 mm
Objektformen	Misst Objekte jeglicher Form

## Waage:

Wägebereich	Bis zu 60 kg
Auflösung	50 g

## Barcodescanner:

Scanner	Omni-direktionaler Barcode Scanner für Lesung von oben.
Min. Modulbreite	x-Dimension > 0,35 mm für 1D Barcodes
Barcode Qualität	A (ANSI)
System Software	Gemäß WELMEC zur Rechnungsstellung zugelassen

Optionen  
Es ist eine breite Palette von Optionen verfügbar. Bitte fragen Sie nach weiteren Informationen.

## Technische Zeichnung & Abmessungen

Typ: CPA-DWS

Kombination zur dynamischen und exakten Erfassung von Barcode, Gewicht und Volumen.

Dieses vollautomatische System enthält eine Host kommunikationsfähige Steuerung.

Typ: BM

Ein zusätzliches Band für den Ein- oder Auslauf erhöht die Durchsatzleistung. Ohne dieses Förderband beträgt die nominale Durchsatzleistung 2.000 P/h.

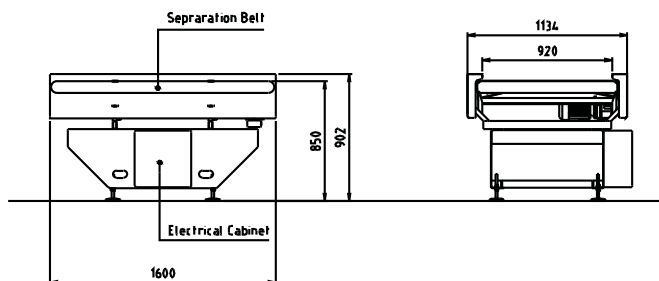
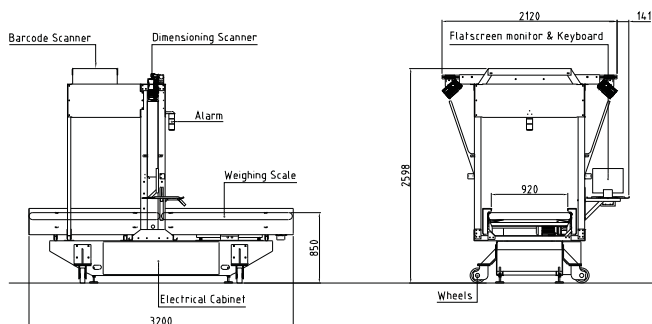

www.caljanritehite.de

**Dänemark**  
Caljan Rite-Hite ApS  
Ved Milepaelen 6-8  
DK-8361 Hasselager  
Aarhus  
Tel. +45 87 38 78 00  
Fax +45 87 38 78 01

**Deutschland**  
CALJAN Rite-Hite GmbH  
Industriestraße 7  
D-65439 Flörsheim  
Tel. +49 6145 93490  
Fax +49 6145 934930

**Großbritannien**  
Caljan Rite-Hite Ltd  
Moorbridge Road  
Bingham Industrial Estate  
Nottingham NG13 8GG  
Tel. +44 (0) 1949 838 850  
Fax +44 (0) 1949 836 953

**Frankreich**  
Caljan Rite-Hite S.A.R.L.  
8, Rue Georges Besse  
ZAC du Fossé Pâti  
F-78330 Fontenay-le-Fleury  
Tel. +33 1 30 07 12 37  
Fax +33 1 30 23 05 69

**Benelux**  
Caljan Rite-Hite BV  
Engelenburgstraat 57  
7391 AM Twello  
Tel. +31 (571) 270 444  
Fax +31 (571) 270 555

**USA**  
Caljan Rite-Hite Inc.  
3600 E. 45th Avenue  
Denver, CO 80216  
Tel. +1 303 321 3600  
Fax +1 303 321 6767