

CALJAN PARCELTRACK

TYPE CPS

Wirtschaftlich

Transportkosten beruhen häufig mehr auf Volumen als auf Gewicht. Die Frachtkosten vor der Verladung zu kennen ermöglicht Ihnen minimalen Laderaum zu buchen, um somit Verlusten vorzubeugen.

Logistik Management

Die Analyse erfasster Daten über einen längeren Zeitraum ermöglicht Ihnen, Ihre Lagerkapazität sowohl in der Arbeitsleitung ihrer Mitarbeiter als auch in der Auslastung des Lagers optimal zu nutzen.

Zugelassen

Alle zur Datenerfassung erforderlichen Komponenten sind gemäß OIML zugelassen und geben Ihnen somit eine gleich bleibende Grundlage zur Rechnungsstellung. Die System Software ist gemäß WELMEC zugelassen.



CAJAN PARCELTRACK IST EINE KOSTENEFFIZIENTE ALTERNATIVE ZUR MANUELLEN DATENERFASSUNG

Rechnungsstellung, beruhend auf tatsächlichen Daten, bedeutet für Ihre Kunden einen reellen zu zahlenden Betrag. Sie zahlen nur genau für den Service, den sie erhalten. Zusätzlich ermitteln Sie schnell zu gering gezahltes Porto.

Die Erfassung von Waren im Eingang ermöglicht Ihnen eine optimale Nutzung der Lagerkapazität und Lagerverwaltung. Ein gesteuerter Warenfluss vermindert Fehler und Beanstandungen.



Qualität

Alle Caljan ParcelTrack können mit einem akustischen und optischen Signal ausgerüstet werden um anzuzeigen, wenn ein Paket nicht erfasst wurde. Bei Alarm stoppt das System und ermöglicht dem Bediener einzugreifen.



Sicherheit

Die Arbeitsgeschwindigkeit wird vom Bediener selber bestimmt und kein Rückstau von Paketen verursacht unnötigen Stress. Das System hat abgerundete Kanten und keine Quetschstellen und garantiert somit ein sicheres Arbeiten.



Service

Caljan ParcelTrack können mit Rollen ausgestattet werden, um die System ohne jegliche Hilfsmittel dorthin zu schieben, wo sie benötigt werden.



Beschreibung

Caljan ParcelTrack Typ CPS können sowohl als eigenständige Systeme arbeiten als auch in eine Fördertechnik integriert werden. Jedes Paket wird manuell auf die Waage gelegt oder über eine nicht angetriebene Rollenbahn auf die Waage geschoben. Mit einem Handscanner wird der Barcode manuell gelesen. Dieser Vorgang aktiviert die automatische Gewichts- und Volumenerfassung. Die Länge, Breite und Höhe wird über einen Laser-Scanner, der oben am Rahmen befestigt ist, erfasst. Das Gewicht wird über eine eichfähige Waage unter der Rollenbahn ermittelt.

Alle Paketdaten werden in einem Industrie PC gespeichert, ausgestattet mit dem erforderlichen Alibifile zur rechtlich zugelassenen Rechnungsstellung.

Ausführung

Caljan ParcelTrack sind in der bekannten CALJAN stabilen Ausführung hergestellt und garantieren so eine lange Lebensdauer.

Eine nicht angetriebene Rollenbahn sorgt für einen sicheren und ergonomischen Arbeitsplatz. Verzinkte Stahlrollen minimieren Abnutzungerscheinungen. Die Schnittstelle zum Bediener kann an die gewünschte Höhe zur ergonomischen Bedienung angepasst werden. Das System ist mit einem Flachbildschirm, einer Tastatur und einem manuellen Barcodescanner ausgestattet.

Technische Daten

Durchsatzleistung	Bis zu 500 P/h, abhängig vom Arbeitsfluss
Paketformen	Rechteckig
Max. Paketgrößen	1.200 x 900 x 900 mm
Min. Paketgrößen	100 x 50 x 50 mm
Max. Paketgewicht	60 kg
Auflösung	5 mm – Abmessungen 50 g – Gewicht
Umgebungstemperatur	0°C - 40°C (14°F - 104°F)
Stromanschluss	230V, 50 Hz, 1phasig, N, PE
Leistungsbedarf:	Bis zu 1 kW
Schnittstelle:	Standard Ethernet mit TCP/IP Protokoll
Zulassung	OIML R129 & OIML R76
Systemsoftware	WELMEC zugelassen
Optionen	Leuchtröhre für ein angenehmes Arbeitslicht

Abmessungen

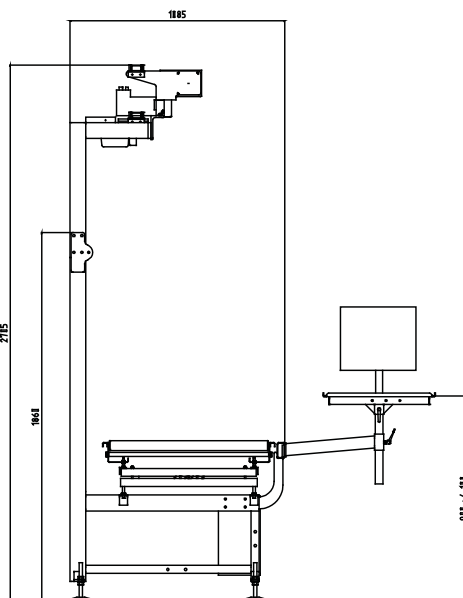
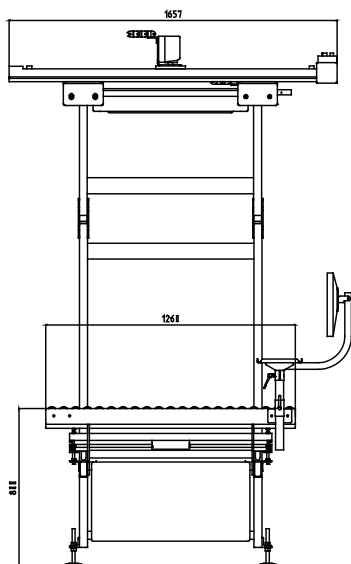

www.caljanritehite.de

Dänemark
Caljan Rite-Hite ApS
Ved Milepaelen 6-8
DK-8361 Hasselager
Aarhus
Tel. +45 87 38 78 00
Fax +45 87 38 78 01

Deutschland
CALJAN Rite-Hite GmbH
Industriestraße 7
D-65439 Flörsheim
Tel. +49 6145 93490
Fax +49 6145 934930

Großbritannien
Caljan Rite-Hite Ltd
Moorbridge Road
Bingham Industrial Estate
Nottingham NG13 8GG
Tel. +44 (0) 1949 838 850
Fax +44 (0) 1949 836 953

Frankreich
Caljan Rite-Hite S.A.R.L.
8, Rue Georges Besse
ZAC du Fossé Pâtié
F-78330 Fontenay-le-Fleury
Tél +33 1 30 07 12 37
Fax +33 1 30 23 05 69

Benelux
Caljan Rite-Hite BV
Engelenburgstraat 57
7391 AM Twello
Tel. +31 (571) 270 444
Fax +31 (571) 270 555

USA
Caljan Rite-Hite Inc.
3600 E, 45th Avenue
Denver, CO 80216
Tel. +1 303 321 3600
Fax +1 303 321 6767